



DECLARATION DE VOL DE VEHICULE

FICHE DE RENSEIGNEMENTS

(A remplir par le Représentant de la Compagnie)

AXA

Gestionnaire _____

Agence _____

Autre (préciser) _____

Non obligatoire - Informations à l'écran

N° du contrat _____

Date de prise d'effet du contrat _____ ou de l'avenant _____

Nom de l'Assuré _____ Prénom _____

Adresse de l'Assuré _____

Profession de l'Assuré d'après contrat _____

Garantie dommages acquise oui non Franchise oui non

Montant de la franchise _____

L'Assuré bénéficie-t-il de garanties conventionnelles oui non

Lesquelles _____

La garantie est-elle conditionnée par le montage d'un système d'alarme spécifique oui non

LISTE DES DOCUMENTS ORIGINAUX A JOINDRE IMPERATIVEMENT

■ *Si le véhicule est retrouvé:-*

- le récépissé de dépôt de plainte,
- l'avis de découverte sur restitution.

■ *Si le véhicule n'est pas retrouvé:-*

- le récépissé de dépôt de plainte,
- la carte grise signée par le titulaire, barrée ou «-cornée-» (si elle a été volée ou perdue, transmettre l'imprimé de déclaration de perte ou vol, l'imprimé de demande de duplicata signé, obtenus à la Préfecture et les justificatifs de domicile et d'identité du titulaire de la carte grise),
- le certificat de vente non daté et signé au bénéfice d'AXA (comportant, pour une société, son cachet),
- si leasing, la lettre d'opposition, le contrat de location et la situation de compte,
- si crédit, la lettre d'opposition ou l'attestation de non gage,
- le talon de vignette,
- tous les jeux de clés remis à l'achat,
- les factures d'achat, les factures de réparation et le certificat de contrôle technique.

CIRCONSTANCES DU VOL

(A remplir par l'assuré)

Date et heure du vol _____

ou période durant laquelle le vol s'est produit _____

Lieu du vol _____

Le véhicule se trouvait-il dans la rue..... oui non

■ Sur ou dans un parking payant..... oui non

Lequel _____

■ Sur ou dans un parking public..... oui non

Lequel _____

■ Dans un box ou garage privé oui non

■ Près de votre domicile oui non

■ Près de votre lieu de travail oui non

Vous êtes-vous assuré que le véhicule n'a pas été enlevé par les services de Police oui non

Lorsque vous avez eu connaissance du vol,
qui a fait la déclaration aux services de police _____

A quel titre _____

Les portières étaient-elles verrouillées..... oui non

Le hayon arrière (si véhicule équipé) était-il verrouillé..... oui non

La clé avait-elle été retirée du système de blocage de direction (Neiman ou autre) oui non

De combien de jeux de clés disposez-vous après le vol _____

Y avait-il une clé dans le véhicule (boîte à gants ou autre) lors du vol oui non

Le véhicule était-il équipé d'un système d'alarme sonore ou de tout autre système
de blocage ou de coupure d'allumage ou d'alimentation en carburant oui non

Si oui, modèle et marque du système _____

Les vitres de votre véhicule sont-elles gravées oui non

Quels objets se trouvaient dans le véhicule lors du vol _____

La carte grise a-t-elle été volée avec le véhicule..... oui non

L'Assuré est-il le titulaire de la carte grise..... oui non

Si non-: quel est le titulaire de la carte grise _____

Qui était l'utilisateur du véhicule lors du vol _____

Dans ce cas, âge de l'utilisateur _____

Situation de famille de l'Assuré _____

Profession de l'Assuré _____

Observations _____

N° de sinistre : _____

Assuré : _____

ETAT DESCRIPTIF DU VEHICULE AVANT SINISTRE

(A remplir par l'Assuré)

CARACTERISTIQUES COMPLEMENTAIRES A LA CARTE GRISE (jointe au présent document)

Marque du véhicule _____ Immatriculation _____

Appellation commerciale ⁽¹⁾ _____

Nombre de portes _____ Couleur _____

Options équipant le véhicule (origine constructeur) _____

Accessoires hors série _____

Autoradio-: marque _____ date et prix d'achat (facture) _____

Si véhicule non immatriculé-: n° de série _____

n° de moteur _____

RENSEIGNEMENTS CONCERNANT LA PROVENANCE DU VEHICULE

Achat neuf _____ oui non Occasion _____ oui non

Date d'achat _____ Prix d'achat _____ Mode de règlement _____

Une facture d'achat a-t-elle été établie _____ oui non

Si non pourquoi _____

Si oui joindre original de la facture.

Si véhicule d'occasion, nom et adresse du précédent propriétaire-: _____

Conditions d'achat-:

Règlement comptant _____ oui non A crédit _____ oui non

Leasing _____ oui non Location _____ oui non

Coordonnées de l'organisme de crédit ou de leasing ou de location-:

Solde du crédit ou du leasing à régler _____

Kilométrage réel ou non garanti ⁽²⁾ à l'achat _____

à la date du vol _____

Signes particuliers permettant de reconnaître le véhicule

(1) Exemple : Peugeot 405 SRD, Renault 25 GTD, Ford Fiesta 1100 CL...

(2) Rayer la mention inutile.

ETAT DU VEHICULE A LA DATE DU SINISTRE

a) Etat de la carrosserie : Bon Normal Médiocre

Chocs antérieurs au sinistre non réparés sur les éléments de carrosserie suivants :

Traces de corrosion sur les éléments de carrosserie suivants :

Préciser les éléments de carrosserie endommagés par suite de choc ou de corrosion sur la figurine ci-dessous :

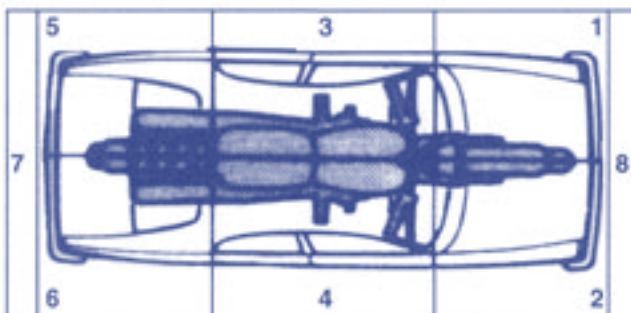

Le véhicule avait-il déjà subi des réparations importantes en carrosserie depuis que vous l'utilisez ? oui non

Si oui, lesquelles _____

b) Etat des pneus avant : Très bon Moyen Mauvais

arrière : Très bon Moyen Mauvais

secours : Très bon Moyen Mauvais

c) Etat des sièges : Bon Moyen Usagés

d) Etat mécanique : le véhicule était-il révisé régulièrement par un garage ? oui non

Si oui, préciser ses nom et adresse _____

Je certifie **sincères et véritables** les informations que j'ai données ci-dessus. S'il s'avérait que tout ou partie des renseignements fournis étaient faux ou inexacts, **je suis avisé que je serais déchu de tout droit à garantie** conformément à l'article figurant aux conditions générales de mon contrat.

Je déclare être informé :

- Que l'assureur se réserve le droit de missionner un expert ou un enquêteur pour apprécier les circonstances de la perte décrites ci-dessus et pour procéder à l'évaluation du montant de l'indemnité.
- Que toute fausse déclaration intentionnelle de ma part est passible des sanctions prévues par la loi ⁽¹⁾.

Fait à _____, le _____

Signature

(1) Article 313-1 du Nouveau Code Pénal (relatif à l'escroquerie) : " L'escroquerie est le fait, soit par l'usage d'un faux nom ou d'une fausse qualité, soit par l'abus d'une qualité vraie, soit par l'emploi de manœuvres frauduleuses, de tromper une personne physique ou morale et de la déterminer ainsi, à son préjudice ou au préjudice d'un tiers, à remettre des fonds, des valeurs ou un bien quelconque, à fournir un service ou à consentir un acte opérant obligation ou décharge. L'escroquerie est punie de cinq ans d'emprisonnement et de 375 000 € d'amende"